

SOFTJET[™] TOUCH

Falzbefeuchtung



Die Falzbefeuchtung der meist überrockneten LWC-Offsetpapiere ist häufig eine produktionstechnische Notwendigkeit. Aber auch für B-Stoff- und Zeitungspapiere ist eine Befeuchtung im Falz vorteilhaft.

Ihre Vorteile

- Sofort bessere Falzqualität des Druckproduktes
- Verbesserte Weiterverarbeitung, insbesondere beim Heftvorgang
- Winkelgerechtes und genaues Falzen
- Kein Papierbruch an der Falzkante, auch nicht im dritten Falz
- Ausgezeichnete Planlage der Falzprodukte, keine „runden Rücken“
- Beste Stapelfähigkeit auf Palette und im Anleger
- Höhere Leistung des Falzapparates
- Besserer Lauf der nachfolgenden Aggregate
- Reduzierung des Geräuschpegels beim Falzvorgang

Ausstattungsmerkmale

- Benutzerfreundliche Bedienung über Touchscreen
- Anwahl der Auftrageköpfe über Menü
- Anschlussmöglichkeit von 1 bis max. 8 Auftrageköpfen
- Schnellverschluss zum werkzeuglosen Wechsel des Auftragekopfes
- Verschleißfeste und korrosionsbeständige Keramikdüsen
- Motorische Axialverstellung der Auftrageköpfe mit Wegmeßsystem und Rückmeldung zur wiederholgenauen Positionierung
- Medienversorgung über druckluftbetriebene Pumpe
- Mischungsverhältnis Falzbefeuchungskonzentrat/Wasser 1 : 10
- Separate Mengendosierung für jeden Auftragekopf
- Einfachste Wartung und Pflege
- Leitstandanbindung optional



PLANATOL[®]
smart gluing

System

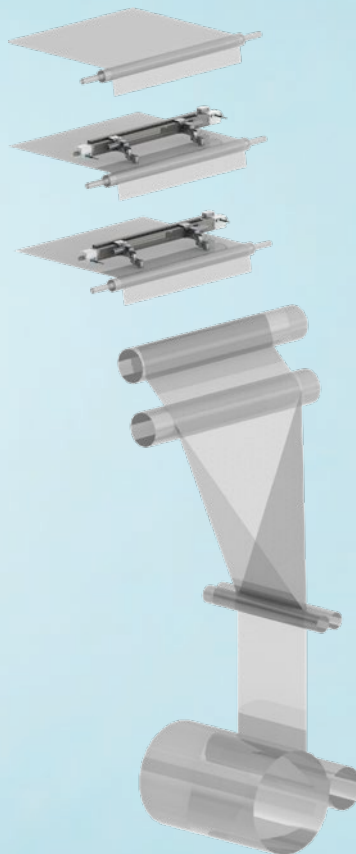

Konfigurationsbeispiel

Schematische Darstellung der Falzbefeuchtung in einer Druckmaschine mit einem Falzapparat und 4 Auftrageköpfen

Technische Daten Softjet Touch

Falzbefeuchtung	kontaktloser Auftrag, kontinuierlich
Anzahl der Auftrageköpfe	max. 8
Düsendurchmesser	0,2 mm Standard, weitere Düsen verfügbar
Durchschnittlicher Verbrauch je Auftragekopf	0,4 l Konzentrat/h
Axialverstellung	motorisch mit Positionsrückmeldung
Höhenverstellung	manuell
Bedienung	Touchscreen 15", integrierte Bedienungsanleitung
Mengendosierung je Auftragekopf	stufenlos manuell einstellbar
Behälter für Falzbefeuchtungskonzentrat	1 x Kunststoffkanister 30 kg
Schutzart Schaltschrank	IP65
Netzspannungsbereiche	100, 110, 115, 200, 230, 240 VAC +/- 15 %
Netzfrequenz	50 / 60 Hz
Wasseranschluss	G 1/4"; min. 2 bar, max. 6 bar
Druckluftanschluss	G 1/4"; min. 6 bar, max. 10 bar, öl- und kondensatfrei

Technische Änderungen vorbehalten.

System und Falzbefeuchtungskonzentrat aus einer Hand

Als Maschinen- und Klebstoffhersteller schaffen wir durch exakt aufeinander abgestimmte Entwicklungen und hohe Fertigungsqualität die Voraussetzungen für störungsfreie Systeme. So sind auch die Rezepturen der Falzbefeuchtungskonzentrate optimal auf die Verarbeitung mit unseren Systemen abgestimmt.

Mehr über die Falzbefeuchtungskonzentrate erfahren Sie aus unserem Prospekt „Planatol Falzklebstoffe“.



Falzbefeuchtungskonzentrat

Planatol System GmbH
 Fabrikstraße 30-32
 83101 Rohrdorf
 Deutschland
www.planatol-system.de

PLANATOL®
 smart gluing

System