

# COMBIJET<sup>®</sup> 10PV

## Falzklebung



Das Basissystem für Längsleimung  
und Falzbefeuchtung

Präzise, bedienerfreundlich, zuverlässig, effizient

**PLANATOL<sup>®</sup>**  
smart gluing

System

# Combijet 10PV - Das Basissystem mit modularer Medienversorgung für Längsleimung und Falzbefeuchtung

## Bedienpult Combijet 10PV mit 15" Touchscreen

Kompakte Bauweise mit integrierter Steuerung

Bedienung direkt am Anlagenschrank Combijet oder, optional, an zusätzlichen Bedienoberflächen oder Steuerpulten der Rotation

Übersichtliche Menüführung zur Einstellung der Systemparameter, Erstellen von Klebemustern und Positionierung der Auftrageköpfe



## Medienversorgung

Modulare Versorgungseinheit für 1 – 3 Kunststoffkanister mit je 30 kg Fassungsvermögen für Klebstoff und Falzbefeuchtungskonzentrat

Einfacher, sauberer Gebindewechsel

Optimierter Klebstoffauftrag durch erhöhten Arbeitsdruck

Medienförderung über Doppelmembranpumpe für Klebstoff und über Kolbenpumpe zum automatischen Mischen des Falzbefeuchtungskonzentrates mit Wasser



## Auftragekopf

Kompakte Bauweise

Exakte Intermittierung durch schnell schaltende Auftrageköpfe

Keramikdüsen extrem verschleißarm und korrosionsfrei, für den Kontaktauftrag, werkzeugloser Wechsel

Verschiedene Düsen (Doppelspur, Raket) optional



## Traversen

Traversen, gegen Verschmutzung des Fahrmechanismus geschützt

Auftrageköpfe horizontal und vertikal manuell oder motorisch verfahrbar

Taster zur Spülung der Auftrageköpfe und zum Test der Funktionalität direkt an der Traverse

Separate Dosierung pro Auftragekopf für Falzklebstoff und Falzbefeuchtungsmittel



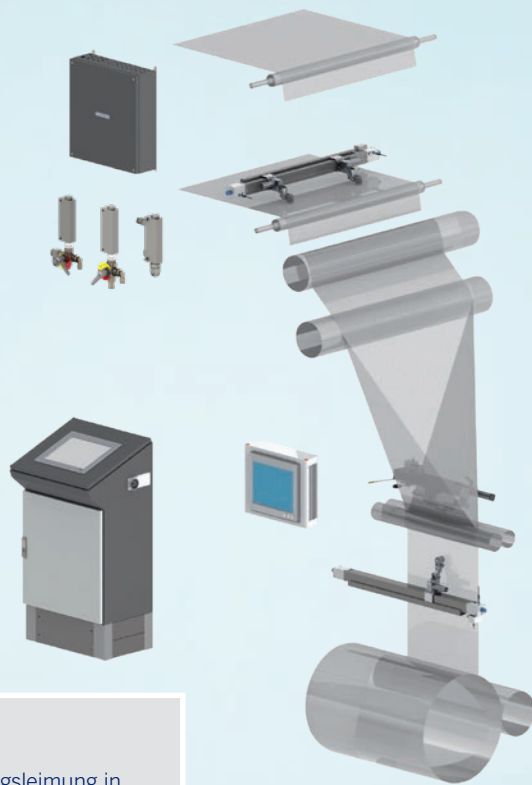

#### Konfigurationsbeispiel

Schematische Darstellung der Längsleimung in einer Druckmaschine mit einem Falzapparat und 4 Auftragköpfen sowie der Modularität der Medienversorgung.



**Combijet 10PV erfüllt die Anforderungen kleiner und mittlerer Rotationsdruckmaschinen.**

**Mit bis zu 8 Auftragköpfen ermöglicht das System die intermittierende Längsleimung und kontinuierliche Falzbefeuchtung von Druckprodukten von 8 bis 64 Seiten.**

#### Ausstattungsmerkmale

- Klebstoffauftrag und Falzbefeuchtung im Kontakt zur Papierbahn
- Exakte intermittierende Längsleimung und kontinuierliche Falzbefeuchtung bei allen Bahngeschwindigkeiten
- Maximal 8 Auftragköpfe
- Schnell auswechselbare Auftragköpfe mit abriebfesten Keramikdüsen
- Separate Mengendosierung für jeden Auftragkopf
- Je Auftragkopf bis zu 8 Leimstriche pro Zylinderumfang, in Länge und Abstand frei programmierbar
- Medienversorgung über Pumpen aus jeweils 30 kg Kunststoffkanistern inklusive Füllstandskontrolle
- Gebindefwechsel bei laufender Produktion
- Spül- und Reinigungssystem
- Motorische Verstellungen optional
- Papier- und/oder Bahnkantenüberwachung optional
- Leitstandanbindung optional
- Ferndiagnosesystem optional

## Technische Daten Combijet 10PV

Klebstoffauftrag	Kontaktauftrag, intermittierend, bis zu acht Striche pro Zylinderumfang
Falzbefeuchtung	Kontaktauftrag oder kontaktlos, kontinuierlich
Anzahl der Auftrageköpfe	max. 8
Düsendurchmesser	Kleben und Falzbefeuchten im Kontaktauftrag mit 0,5mm Düse; weitere Düsengrößen verfügbar
Maximale Bahngeschwindigkeit	20m/s
Kürzeste Leimlänge	15mm
Kleinste mögliche Unterbrechung	15mm
Axialverstellung	manuell, motorisch optional
Höhenverstellung	manuell, motorisch optional
Bedienung	Touchscreen 15", integrierte Betriebsanleitung
Anzahl der speicherbaren Produktbilder	150
Sprachen	alle gängigen Sprachen inklusive Chinesisch; bis zu acht Sprachen direkt anwählbar
Mengendosierung	stufenlos einstellbares Dosierventil pro Auftragekopf
Kommunikation zwischen den Bedienoberflächen und peripheren Baugruppen	Ethernet
Kommunikation zum Leitstand der Druckmaschine	Ethernet optional
Geschwindigkeitssignal	über Zentralimpulsgeber oder Leitachsgeber
Servicefunktionen	umfangreiche Servicefunktionen, Ferndiagnose optional, Spül- und Reinigungsfunktionen
Klebstoffbehälter	1–2 (manuelle Tankumschaltung) x Kunststoffkanister (weiß) 30kg
Behälter für Falzbefeuchtungskonzentrat	1 x Kunststoffkanister (gelb) 30kg
Schutzart Schaltschrank, periphere Baugruppen	IP65
Netzspannungsbereiche	100–240VAC, 380–480VAC ±15%
Netzfrequenz	50/60Hz
Wasserdruck	min. 2 bar (ohne Falzbefeuchtung min. 3 bar)
Druckluftanschluss	G 1/8", G 1/2", 6 bar

Technische Änderungen vorbehalten.

## System und Klebstoff aus einer Hand

Als Maschinen- und Klebstoffhersteller schaffen wir durch exakt aufeinander abgestimmte Entwicklungen und hohe Fertigungsqualität die Voraussetzungen für störungsfreie Systeme. So sind die Rezepturen unserer Klebstoffe (Viskosität, Feststoffgehalt, spezielle Siebung) auf die Verarbeitung aus kleinsten Düsen bei höchster Geschwindigkeit eingestellt.

Mehr über die Klebstoffe und Falzbefeuchtungskonzentrate erfahren Sie aus unserem Prospekt „Planatol Falzklebstoffe“.



Falzklebstoffe und Falzbefeuchtungskonzentrat

Planatol System GmbH  
 Fabrikstraße 30-32  
 83101 Rohrdorf  
 Deutschland  
[www.planatol-system.de](http://www.planatol-system.de)

**PLANATOL®**  
 smart gluing

System