

## Auftragskopf AKS-250

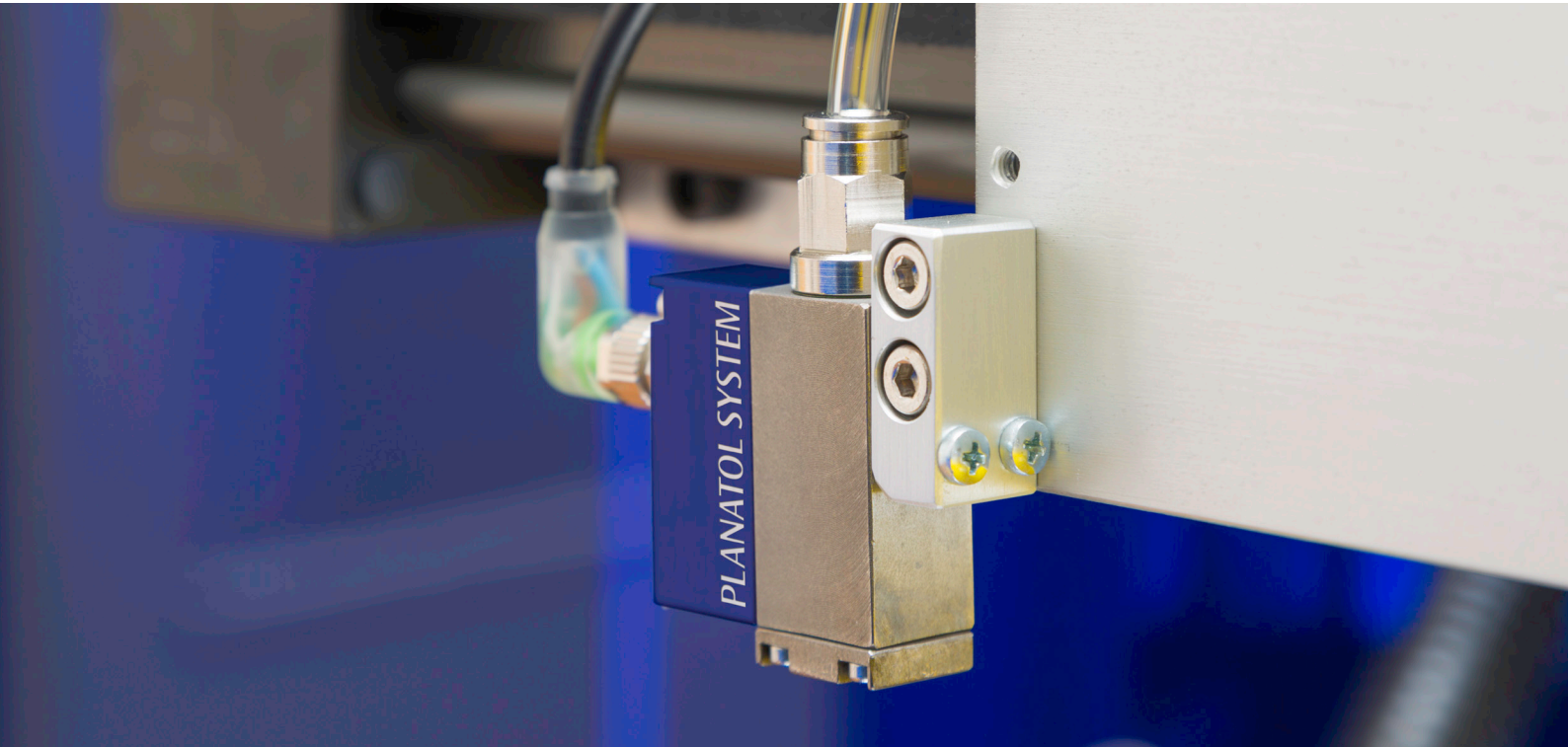

### **Merkmale**

- Sehr kleine Bauform
- Universeller Auftragskopf für Klebung und Befeuchtung
- Exakte Intermittierung
- Hohe Standzeiten
- Kontaktloser Auftrag
- Elektronische Ansteuerung

### **Anwendungsbereiche**

- Druckweiterverarbeitung
- Verpackung
- Folienverklebung
- Sondermaschinen
- Grafische Industrie

## Beschreibung

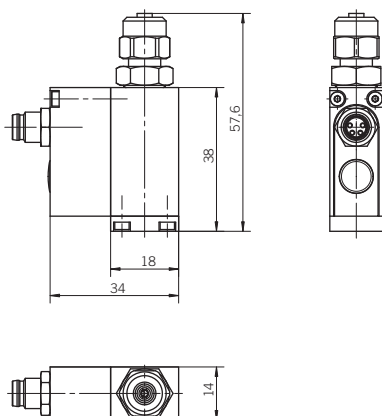

## Ausstattungsmerkmale

- Kontaktloser Punkt- und Linienauftrag
- Sehr kleine Bauweise
- Produktüberwachung (optional)
- Spültaster onboard
- Einfache Reinigung durch Antihaftbeschichtung
- Beheizbar (optional)

## Technische Daten

Frequenz	Bis 1.000 Hz (medienabhängig)
Sensor	optional
Temperaturbereich	0 – 55 °C
Klebstoffanschluss	G1/8 , Schlauch-Außendurchmesser 6 mm
Klebstoffdruck	0 – 10 bar
Düsen-Ø	0,2 mm, 0,3 mm, 0,4 mm (weitere auf Anfrage)
Einsatzbereich	für niederviskose Medien